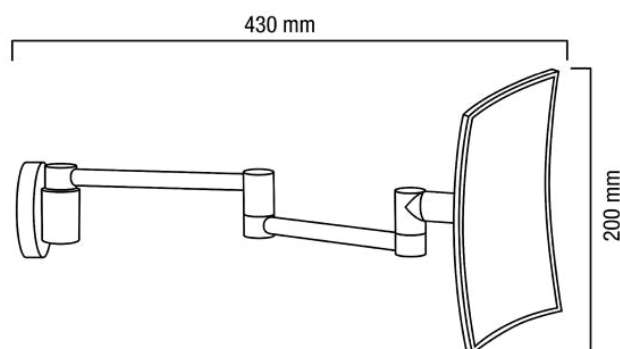

Lustro „ESSENCE SQUARE”**OPIS**

- 5 x lusterko powiększające 200 x 200 mm
- Szkło bezpieczne: zapobiega obrażeniom w razie wypadku
- Ramię podwójne: długość złożona 139 mm, długość rozłożona 430 mm
- Regulowane przeguby zapewniają trwałe, płynne i precyzyjne ruchy
- Materiał: mosiądz
- Wykończenie: chromowanie o doskonałej trwałości
- Rama Tritan firmy Eastman: wyjątkowo odporna na wstrząsy, szara metalizowana z przezroczystą krawędzią zewnętrzną